

## ■ 車両コンディションを表示するモニターシステム

車両モニターシステムを標準搭載し、ツイストロック／荷重状況／エンジン回転／走行スピード等、様々な情報を表示します。また車両コンディションを常時モニターし、記憶。車両の予防保全や作業改善にも役立ちます。



## ■ 居住性抜群のデラックスキャビン

デラックスキャビンはリーチスタッカー専用と考えられた設計です。全方向ガラスを採用し、抜群の視界で安全性も抜群です。防振ゴムマウントされ、走行振動をカット。フルオートエアコンも標準装備で長時間作業でも快適です。



## ■ 大型で乗り降りしやすい安全ステップ

ステップは、大型。キャビンへのアクセスを安全に、しかもラクに行なえる設計です。



## ■ 新型磁気式ジョイスティック採用

可変ピストンポンプとベストマッチした抜群の同時操作性。ブームの上昇・下降、伸縮はもちろん、スプレッドの回転・サイドシフト、20-40ft伸縮切替操作がジョイスティックレバー1本で可能。軽快な操作で自在に操れるため、優れた作業性を実現しました。

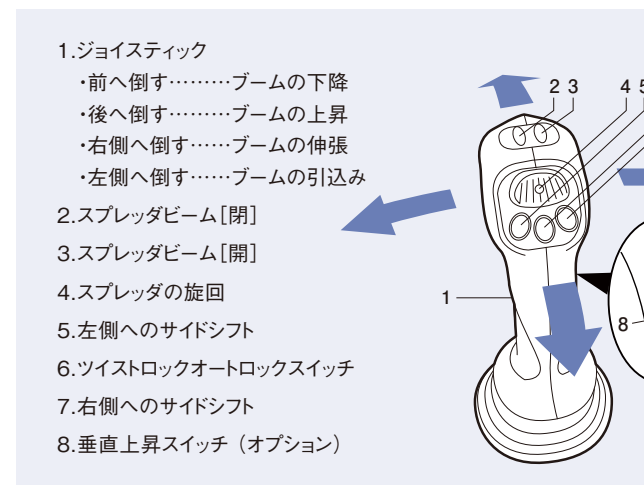

- ⑩ ツイストロックスイッチ
- ⑪ 天窗 ワイパー、ウォッシュスイッチ
- ⑫ 後面窓 ワイパー、ウォッシュスイッチ
- ⑬ パーキングブレーキボタン
- ⑭ 危険警告表示灯
- ⑮ 緊急停止ボタン

## 万全を期したサポート体制

### 充実のサービスを提供

お客様のご要望にスピーディかつ確実に応えるため、こまめな巡回や、最新設備を導入した専門工場での各種検査や整備・修理の実施など、万全の体制でサービスを提供します。



### 専門工場での定期検査・整備

#### ■有資格者1200名

快適で安全な作業には、定期的なメンテナンスが不可欠。コマツリフトのネットワークなら、特定自主検査有資格のサービス員が全国に約1200名いるから、安心です。

#### ■最新設備を導入した整備工場

各販売店の工場は、点検・整備・修理が迅速に行なえる最新設備を導入。いつでも、スピーディで的確な対応が可能です。

#### ■安心の点検サービスを提供

マシンのコンディションをベストに保ち、長持ちさせる。月次検査・特定自主検査は、設備もサービス員も充実したコマツリフトにおまかせください。

**月次検査** —— 月1回の定期自主検査

**特定自主検査** —— 年1回の定期自主検査

- 公道を走行する場合、法令に定められた申請手続きを実施してください。
- 最大荷重1トン以上のショベルローダの運転操作は「ショベルローダ運転技能講習」を受講し終了した人に限られます。
- リーチスタッカの運転操作及び点検整備は、取扱説明書の記載に従い安全に正しく行ってください。
- 「ショベルローダ運転技能講習」及び「定期点検整備」は最寄りのコマツリフト販売店へお申し付けください。
- 本カタログの内容は2010年9月現在のものであり、仕様および装備は改良のため予告なく変更することがあります。
- 本カタログに印刷された車両の色調は、印刷の都合により実際の車両と多少異なって見えることがあります。

### ●お問い合わせは

**コマツリフト株式会社**  
TEL. 03-3764-7770  
URL <http://www.lift.co.jp>

## KOMATSU

**コマツ** URL <http://www.komatsu.co.jp>  
**コマツユーティリティ株式会社**  
〒323-8567 栃木県小山市横倉新田110 TEL.0285-28-8555  
URL <http://www.komatsu-utility.co.jp>

■オペレータの養成・資格取得 (大型特殊フォークリフト技能講習等)のご相談はコマツの教育センターへ。  
コマツ教育所

北海道センター	TEL. 011-377-3866	愛知センター	TEL. 0586-26-4111
栃木センター	TEL. 0285-83-5461	京都センター	TEL. 075-924-3050
群馬センター	TEL. 027-350-5356	大阪センター	TEL. 072-849-2063
埼玉センター	TEL. 04-2960-3366	奈良センター	TEL. 0743-68-3333
東京センター	TEL. 042-632-0635	中国センター	TEL. 086-281-2804
神奈川センター	TEL. 044-287-2071	四国センター	TEL. 0897-58-6631
静岡センター	TEL. 054-262-0005	九州センター	TEL. 092-935-4131
栗津センター	TEL. 0761-44-3930		

# KOMATSU

リンデ リーチスタッカー

# Reach Stacker

Linde Material Handling



## ■ 保管効率を高める 2列目・3列目の段積み対応

2段伸縮ブームを採用したリーネスタッカは、2列目・3列目の段積みに対応。前後合わせて5列の保管が可能です。また、フルロードの9フィート6インチコンテナを最大5段まで積み上げられるため、コンテナの保管効率を大幅に向上できます。(積み付け段数は、実入コンテナで4段積みと5段積み仕様があります)

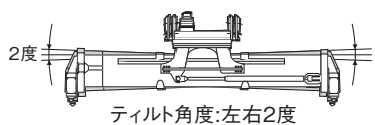
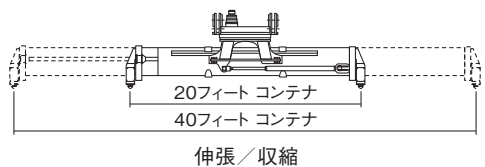
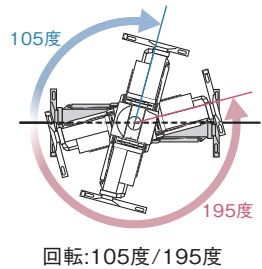
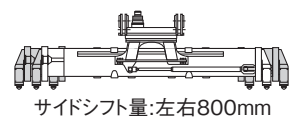

## ■ 低く設計された全高

全高は、5,115mm(C4535TL除く)。屋内へダイレクトにコンテナ搬入も可能で、雨天時の食物検疫などで便利に使えます。



## ■ 自在に作業できる 高性能トップリフトスプレッド

サイドシフト量は左右800mm。コンテナの荷取り・荷置き、偏荷重コンテナの重心補正が簡単に行なえます。しかも、コンテナを縦にホールドしながら搬送できる大きな回転量、左右2度のティルト角度…。コンテナを意のままに扱えるトップリフト・スプレッドです。

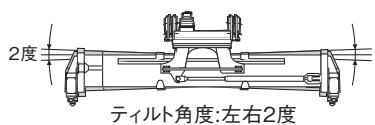
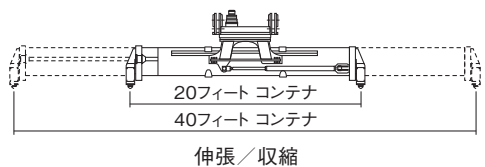
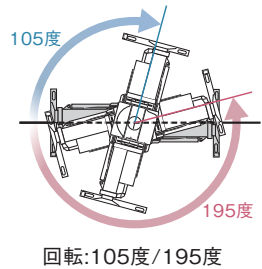
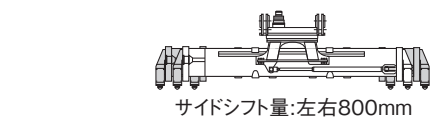

## ■ リンデ独自の可変ピストンポンプ

作業機ポンプにはリンデ独自の可変ピストンポンプを採用。同時操作時にも最適な油量を供給しタイムラグの無い効率作業を実現します。伸ばす・上げる等、同時操作の多いリーネスタッカーに最適なシステムです。

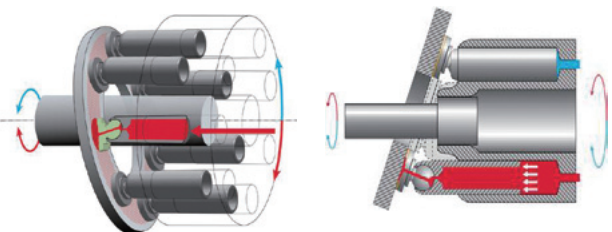

## SPECIFICATIONS / 仕様一覧

### ■ STANDARD EQUIPMENT / 標準装備

	357-05 C4230TL/5	357-05 C4234TL/5	357-05 C4531TL/5	357-05 C4535TL/5
スプレッド	20ft、40ft テレスコピック (ロングツイスト)	●	●	●
	105度/195度回転装置 (2モータ)	●	●	●
	±800mmサイドシフト装置	●	●	●
	スローパイル±2°	●	●	●
バッシュ	前後進4段自動変速ミッション (インテグレーション)	●	●	●
	2段最終減速	●	●	●
性能	完全密閉湿式多板ブレーキ (オイルクーラ付)	●	●	●
	サンバイザー	●	●	●
	防眩色つきガラス	●	●	●
	前後移動キャビン	●	●	●
	オーバヘッドガラス	●	●	●
	フロントワイバ (ウォッシュ付)	●	●	●
	リアワイバ (ウォッシュ付)	●	●	●
	オーバヘッドワイバ (ウォッシュ付)	●	●	●
	調整式ステアリングコラム	●	●	●
	パワーステアリング	●	●	●
	ジョイスティック操作レバー	●	●	●
	作業オンデマンド装置	●	●	●
	全天候型エアコン	●	●	●
デフロスタ	●	●	●	
サスペンション・シート	●	●	●	
コンテナ・ライト	●	●	●	
灯火類	前照灯	●	●	●
	後照灯	●	●	●
	スプレッド作業灯	●	●	●
	回転灯	●	●	●
安全装置	バックミラー	●	●	●
	セーフロードシステム	●	●	●
	前後進インターロック	●	●	●
	ニュートラルセーフティ	●	●	●
	アンチ・キックバック	●	●	●
	ツイストロック運転席内表示灯	●	●	●
	ツイストロック外部表示灯	●	●	●
	ツイストロック表示フラッグ	●	●	●
	バックブザー	●	●	●

### ■ MEASURE DRAWING / 寸法図

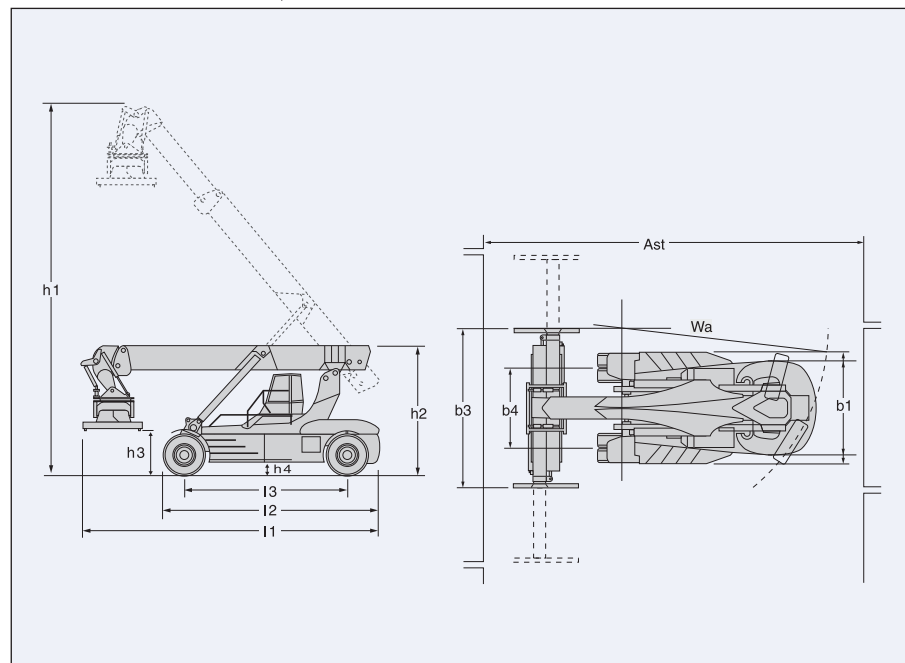

### ■ 許容荷重表の見方

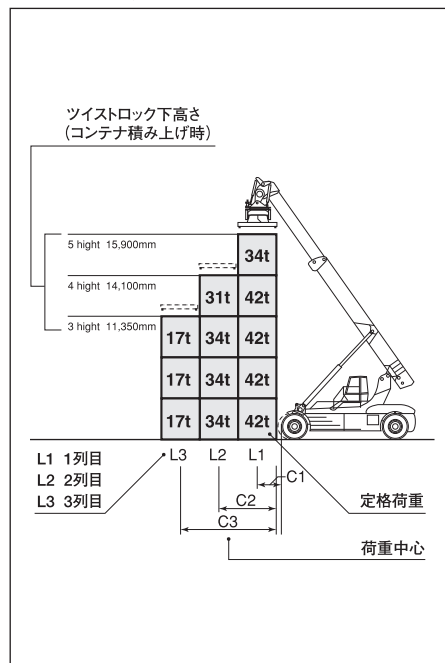

### ■ 機種記号

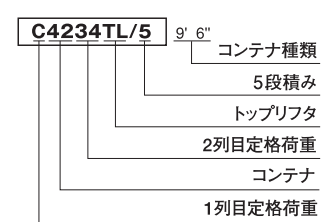

### ■ CONTAINER-LOAD WEIGHT AND LIFT HEIGHT (under twistlocks) / 許容荷重表

機種記号	コンテナ種類	5段積み	トップリフト	2列目定格荷重	コンテナ	1列目定格荷重
C4230TL/5	9' 6"	27t	25t	37t	16t	30t
C4234TL/5	8' 6"	27t	25t	37t	17t	34t
C4531TL/5	8' 6"	35t	25t	45t	16t	31t
C4535TL/5	8' 6"	35t	32t	45t	19t	35t
C4230TL/5	9' 6"	34t	30t	42t	16t	30t
C4234TL/5	9' 6"	34t	31t	42t	17t	34t
C4531TL/5	9' 6"	45t	31t	45t	16t	31t
C4535TL/5	9' 6"	41t	35t	45t	19t	35t